

Montagematerial für Windschott Lexus SC 430

1 x	Oberteil, senkrecht; Breite 110 mm, Höhe 27 mm; echt Leder, Standard Anthrazit, klappbar
1 x	Unterteil, waagrecht; Breite 115 mm, Höhe 27 mm; wie oben
2 x	Haltewinkel mit Anschlag nach vorn (für rechts + links); geschützt mit Schrumpfschlauch
2 x	Verbindung für beide Windschottrahmen (für rechts + links); 42 mm, Lochabstand 26 mm
8 x	Plastikscheibe für 4 mal M8 (für rechts + links)
4 x	selbstsichernde Mutter M8 (für rechts + links)
4 x	Plastikkappen für M8 (für rechts + links); 13 mm hoch
2 x	Metall-Windschottaufnahme M12 Außengewinde mit 8,2 mm Bohrung
2 x	Metall-Windschottaufnahme mit M12 Außengewinde und M6 Innengewinde; Halter in Fahrtrichtung nach vorn
4 x	Plastikmutter M12
4 x	Plastikscheiben für M12
2 x	Verschlusskappen für M6
2 x	Verschlusskappen, 8 mm
2 x	Bohrschablone Metall-Windschotthalter (für rechts + links)

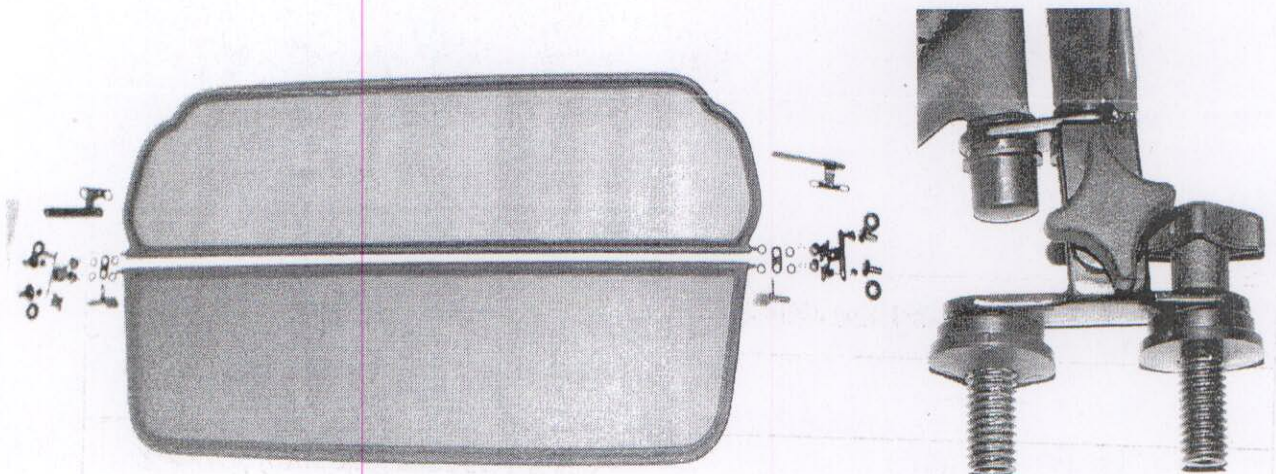

Montageanleitung Windschott für Lexus SC 430

Rücksitzbank; hintere Seitenverkleidung und Original-Windschott gemäß Lexus SC 430 – Montagevorgaben demontieren.

Achtung: das Original-Windschott sollte nicht wieder montiert werden !

- Bild 1: Im Lieferumfang enthaltene Bohrschablonen für rechte und linke hintere Seitenverkleidung gekennzeichnet mit „R“ und „L“
- Bild 2: Lösen Sie die beiden Blechschrauben von der Innenseite der hinteren Seitenverkleidung und schrauben die Bohrschablone mit diesen Blechschrauben an die Seitenverkleidung an. Achtung: Bitte schneiden Sie die in die Bohrbereiche hinausragenden Türverkleidungsmaterialien analog zur Bohrschablone weg, damit diese auf der Plastikinnenseite anliegt.
- Bild 3: Bohren Sie nun von der Innenseite mit einem 12 mm Bohrer analog der Bohrschablone jeweils rechts und links. Für diesen Arbeitsgang empfehlen wir zwei Personen. Achten Sie bitte beim Bohren auf genügend Freiraum zu den Sicherheitsgurten !
- Bild 4: Stecken Sie die Metall-Windschottaufnahme in die Bohrlöcher; Achtung: schieben Sie zuerst die 30 mm Gummischeiben auf die Aufnahmen; die Aufnahme mit dem M6 Innengewinde in Fahrtrichtung nach vorn und in das verbleibende Loch die Aufnahme mit der 8 mm Führung.
- Bild 5: Zur Kontrolle den Halter bitte in die Passführung stecken und am vorderen Halter die M6 – Plastikrändelschraube ansetzen.
- Bild 6: Entfernen Sie nun die Bohrschablone
- Bild 7: Befestigen Sie wieder die Seitenverkleidung mit den Original-Blechschrauben und verschrauben die Metall-Windschottaufnahmen mit den beiliegenden Plasticscheiben und –muttern M12. Bauen Sie nun die Seitenverkleidung und Rücksitzbank gemäß Lexus-Montagevorgaben zurück.
- Bild 8: Ansicht der montierten Metall-Aufnahme; im Lieferumfang sind jeweils zwei 6- und 8 mm Verschlusskappen enthalten. Wir empfehlen bei Nichtbenutzung des Windschotts die Öffnungen damit zu verschließen.
- Bild 9: Montieren Sie die rechten und linken Windschotthalter und ziehen die M6-Rändelschraube nur leicht an. Setzen Sie nun das vormontierte Windschott von oben auf die Aufnahmen und befestigen Sie diese mit den zwei M6-Plastikrändelschrauben. Anschließend handfest anziehen.
- Bild 10: Ihr Windschott ist nach hinten waagrecht klappbar. Die Position wird durch den Anschlagwinkel nach vorn begrenzt.
- Bild 11: Ansicht des montierten Windschotts für Lexus SC 430
Wichtig: der Rahmen ist mit echtem Leder umfasst. Für die Pflege und Reinigung bitte die von Lexus vorgegebenen Anweisungen beachten. (Lederpflege !)

Wir wünschen Ihnen viel Spaß mit dem Lexus-Windschott

Windschott Lexus SC 430

Art.-Nr.:

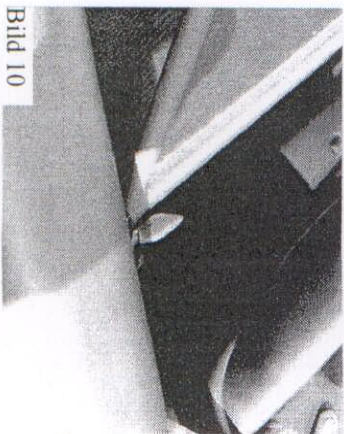
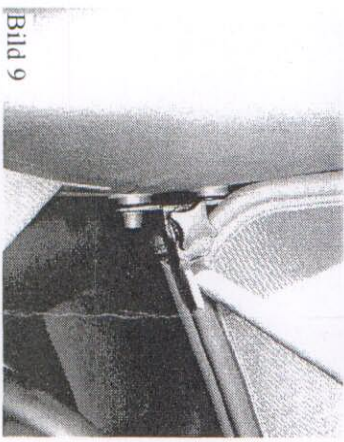
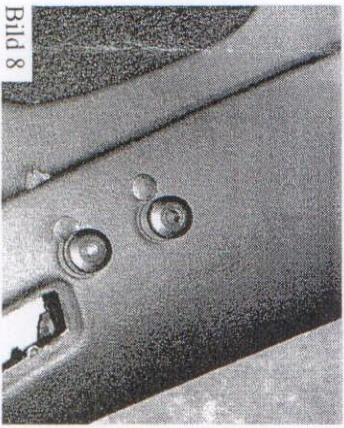
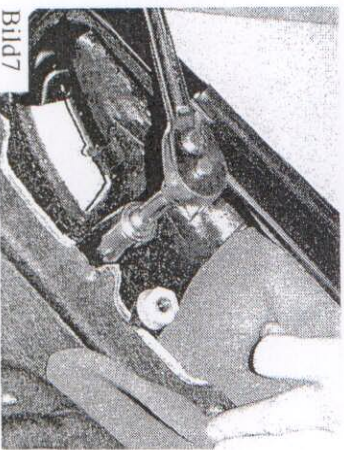
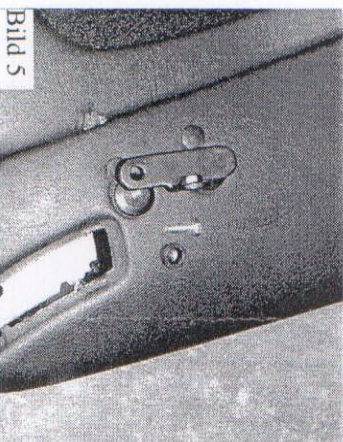
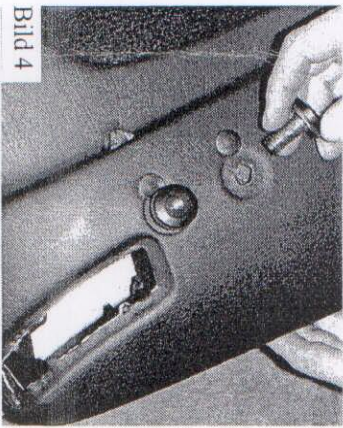
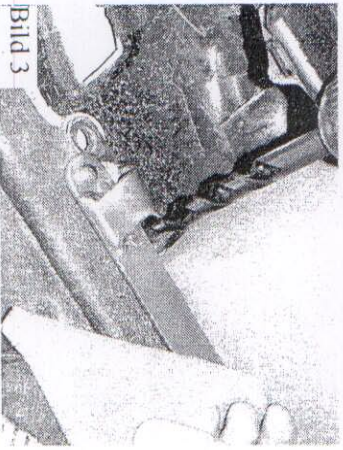
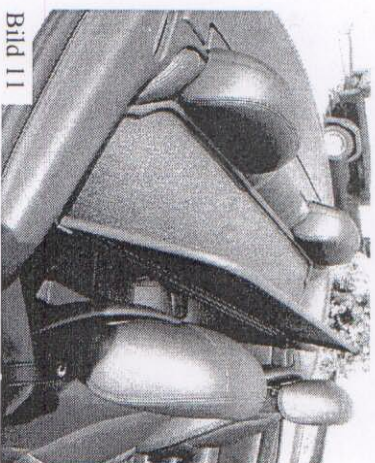
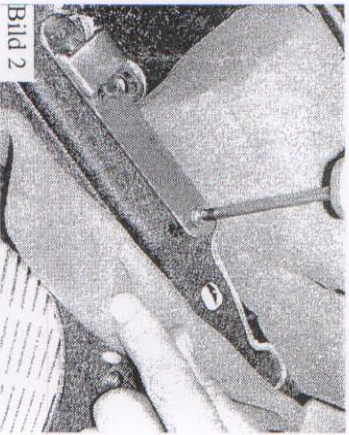
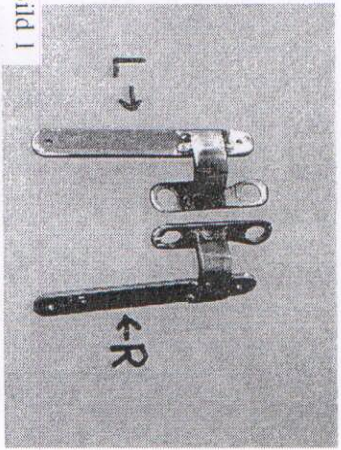

Technische Änderungen vorbehalten
Schrauben in regelmäßigen Abständen bitte nachziehen

Installation materials for Lexus SC 430 wind deflector

1 x	Upper part, vertical, width 110 mm, height 27 mm; genuine leather, standard anthracite, fold-down
1 x	Lower part, horizontal; width 115 mm, height 27 mm; same as above
2 x	Retaining bracket with forward stop (for right + left); protected with shrink tubing
2 x	Connection for the two wind deflector frames (for right + left); 42 mm, hole spacing 26 mm
8 x	Plastic washer for 4x M8 (for right + left)
4 x	M8 self-retaining nut (for right + left)
4 x	Plastic caps for M8 (for right + left); 13 mm in height
2 x	Metal wind deflector mount, M12 external thread with 8.2-mm bore
2 x	Metal wind deflector mount with M12 external thread and M6 internal thread; retainer forward in direction of travel
4 x	M12 plastic nut
4 x	Plastic washers for M12
2 x	Sealing caps for M6
2 x	Sealing caps, 8 mm
2 x	Drilling template for metal wind deflector retainer (for right + left)

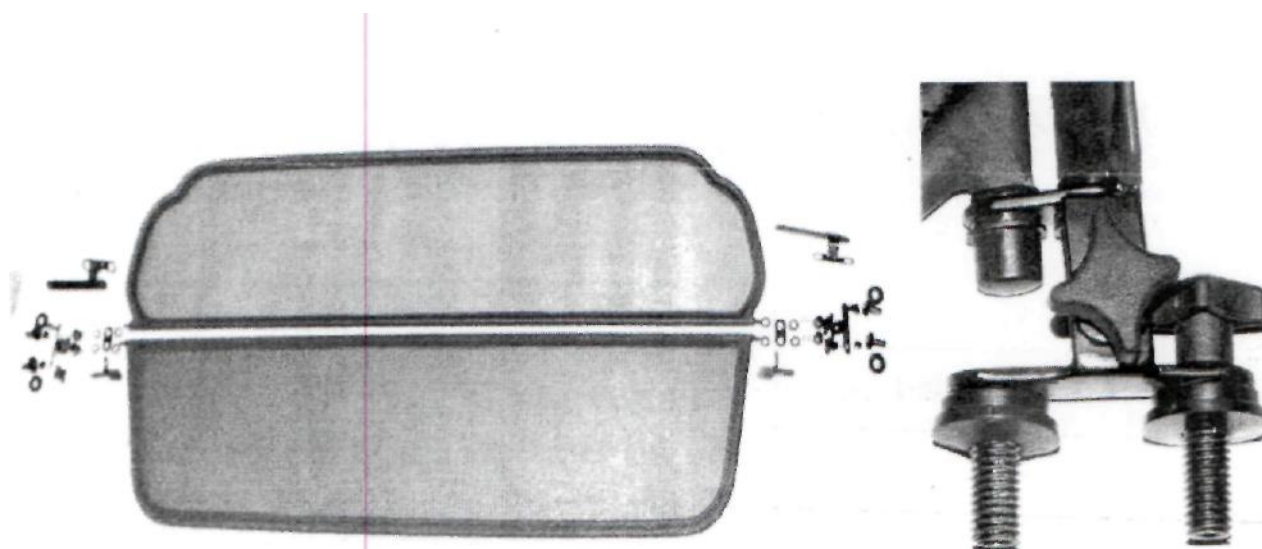

Assembly instructions for wind deflector for Lexus SC 430

Rear seat bench; remove rear side panel and original wind deflector as per Lexus SC 430 assembly instructions.

Attention: The original wind deflector must not be reinstalled!

- Figure 1: Drilling templates contained in the scope of supply for right and left rear side panel, marked with "R" and "L"
- Figure 2: Loosen the two self-tapping screws from the inside of the rear side panel and screw on the drilling template to the side panel using these self-tapping screws. Attention: Please cut off the door trim materials protruding into the drilling ranges as per the drilling template, so that the template makes contact on the plastic interior.
- Figure 3: Now drill from the inside using a 12-mm drill bit according to the drilling template, on both the right and the left. We recommend two persons for this process. Please make sure there is adequate clearance to the seat belts while drilling!
- Figure 4: Insert the metal wind deflector mount into the drilled holes. Attention: First, slide the 30-mm rubber washers onto the mounts; the mount with the M6 internal thread forward in the direction of travel, and the mount with the 8-mm guide in the remaining hole.
- Figure 5: To check the retainer, please insert the fitting guide and place the M6 plastic knurled-head screw on the front retainer.
- Figure 6: Now remove the drilling template.
- Figure 7: Refasten the side panel using the original self-tapping screws and bolt the metal wind deflector mounts using the enclosed M12 plastic washers and nuts. Now reassemble the side panel and rear seat bench as per Lexus assembly instructions.
- Figure 8: View of the installed metal mount; two 6-mm and two 8-mm sealing caps are included in the scope of supply. We therefore recommend sealing the openings when the wind deflector is not in use.
- Figure 9: Install the right and left wind deflector retainers and lightly tighten the M6 knurled-head screw. Now place the pre-assembled wind deflector on the mounts from above, and fasten it using the two M6 plastic knurled-head screws. Then, tighten the screws so that they are hand-tight.
- Figure 10: Your wind deflector can be folded down horizontally to the rear. Its position is limited toward the front by the stop bracket.
- Figure 11: View of the installed wind deflector for Lexus SC 430
Important: The frame is bordered with genuine leather. Please observe the instructions given by Lexus for care and cleaning. (Leather care !)

We hope you enjoy your Lexus wind deflector

Lexus SC 430

Item no.:

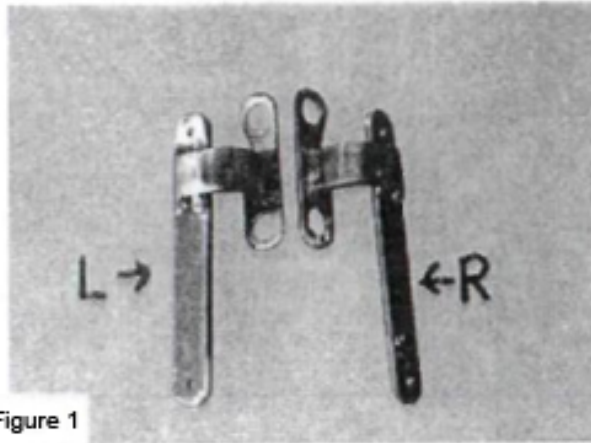

Figure 1

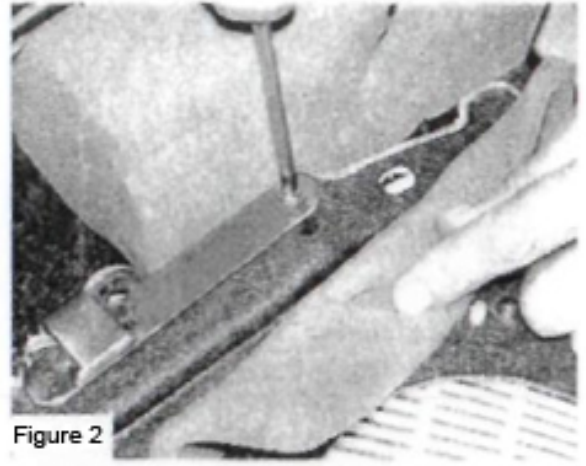

Figure 2

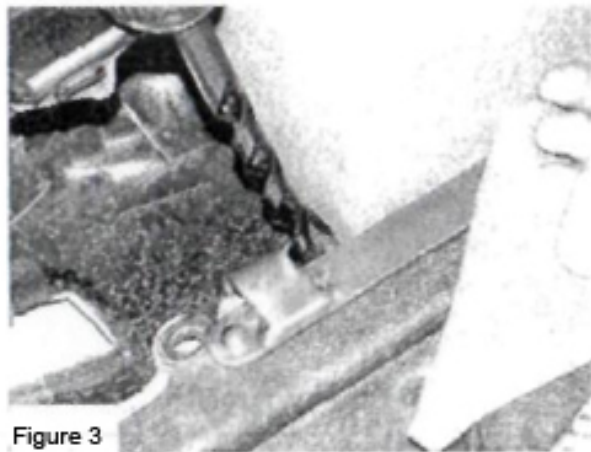

Figure 3

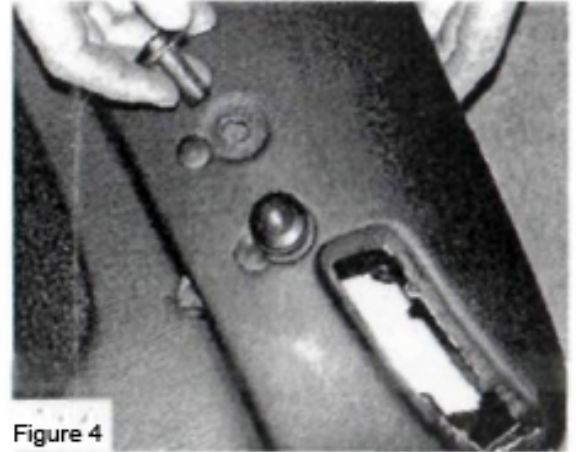

Figure 4

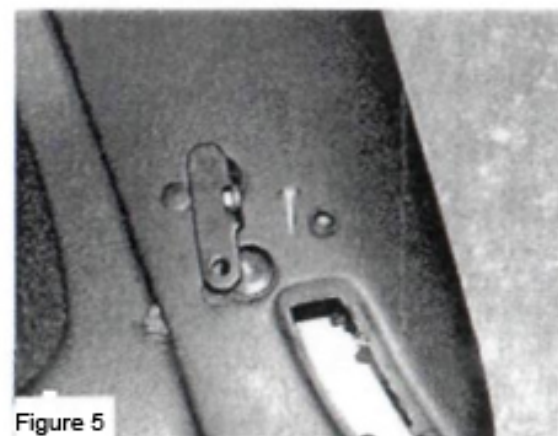

Figure 5

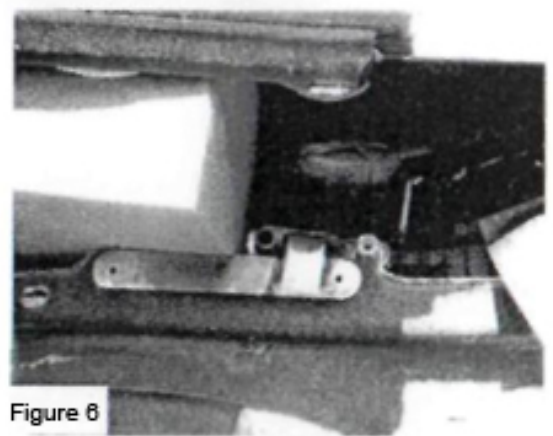

Figure 6

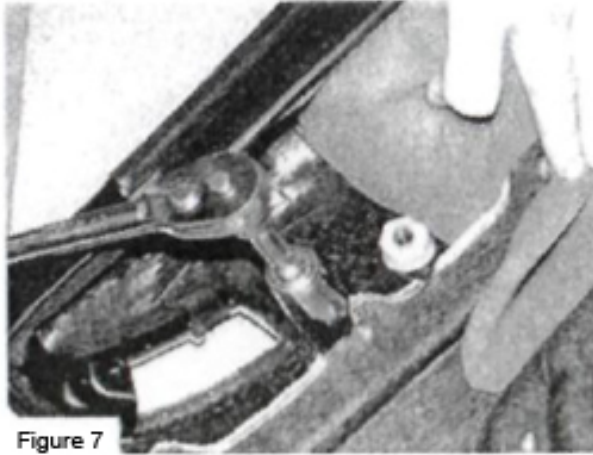

Figure 7

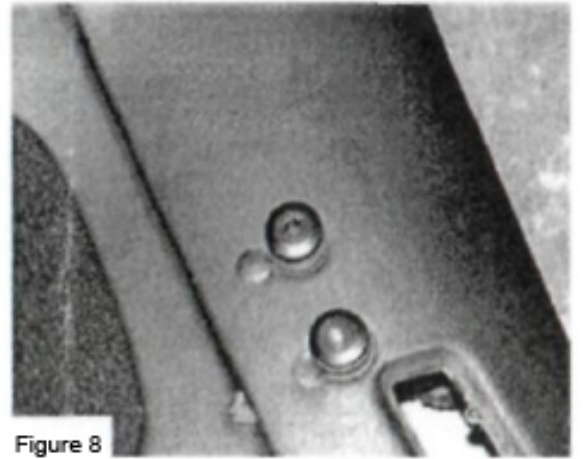

Figure 8

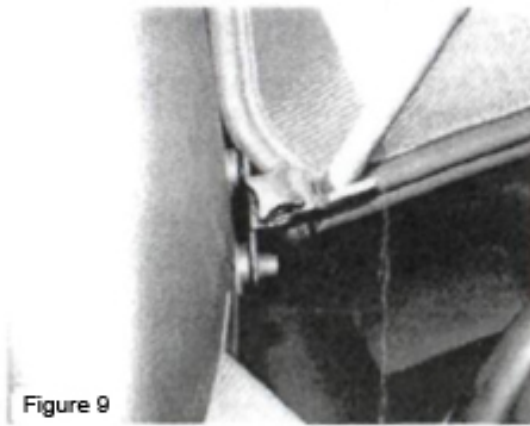

Figure 9

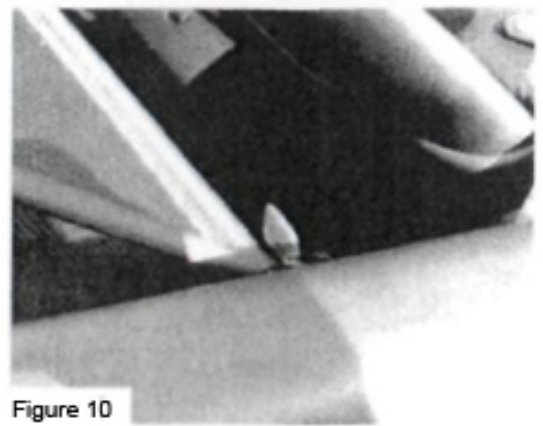

Figure 10

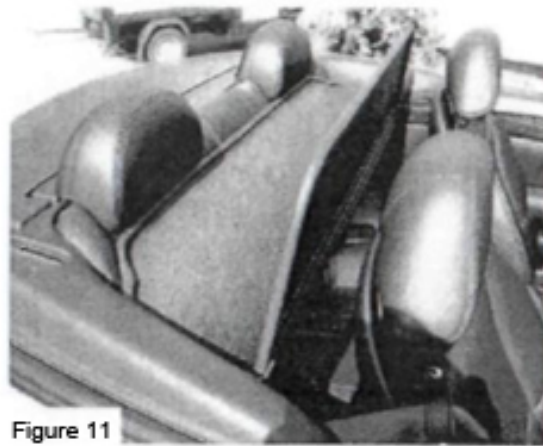

Figure 11

Subject to technical changes
Please re-tighten screws at regular intervals